



---

**THE 4000 MINI**  
INSTRUKCE K POUŽITÍ  
INŠTRUKCIE NA POUŽITIE

---



**RETRO  
GAMES**

ATARI

®

## BEZPEČNOSTNÍ INFORMACE

Před nastavením THE400 Mini si pozorně přečtěte následující varování a doporučení.

### OBCENÁ DOPORUČENÍ

- Do portů USB zapojujte pouze tato zařízení: klávesnice, ovladače, paměťové karty, huby
- Zkontrolujte si, jestli jsou všechny kabely zapojené do správných portů, a při zasouvání držte zástrčky zpřima
- Udržujte THE400 Mini a všechny kabely a periferie mimo dosah malých dětí
- Nepokládejte THE400 Mini na místo, kde může o THE400 Mini či o jakékoli připojené kabely někdo zakopnout
- Nevypínejte THE400 Mini, když se načítají či ukládají data
- Chraňte THE400 Mini a kabely či periferie proti nárazům, pádu z výšky a jiným škodám
- Položte THE400 Mini na plochý, rovný prostor a zajistěte dostatečné proudění vzduchu přes mřížky na horní a spodní části THE400 Mini (nezakrývejte THE400 Mini)

### VAROVÁNÍ PŘED ZÁCHVATY

Někteří lidé (asi 1 ze 4000) mohou trpět na záchvaty či výpadky vědomí způsobené blikáním světel či určitými barevnými vzorci. Může k tomu dojít i v případě, že nikdy žádný záchvat neměli. Videohry, z nichž některé používají efekty jako střídání barev či blikání obrazovky, mohou tyto příznaky vyvolat.

- Každý, kdo utrpěl záchvat, výpadek vědomí či jakýkoliv příznak spojený s epilepsií by se měl před používáním THE400 Mini poradit s lékařem
- Okamžitě přestaňte používat THE400 Mini a poraďte se s lékařem, pokud vy či někdo jiný, kdo THE400 Mini používá nebo sleduje, pocítíte závrat, záškuby očí či svalů, dezorientaci, pozměněné vidění, mimoděčné pohyby, křeče či záchvaty. Pokračujte pouze po konzultaci s lékařem. Pravděpodobnost záchvatu při používání THE400 Mini snižíte následovně:
- Použijte THE400 Mini v dobře osvětleném prostředí
- Televizní obrazovka nesmí zabírat velkou část vašeho zorného pole, udržujte rozumnou vzdálenost od obrazovky nebo použijte menší obrazovku
- Nepoužívejte THE400 Mini, pokud jste unavení či potřebujete spát
- Udělejte si každou hodinu 15minutovou přestávku, i když si myslíte, že ji nepotřebujete

### ELEKTRICKÝ ŠOK

- Elektrickému šoku se při používání THE400 Mini vyhnete následovně:
- Nevystavujte THE400 Mini následujícím věcem: tekutiny, vysoké teploty, vysoká vlhkost, pára, přímé sluneční světlo, přílišný prach, kouř
  - Nedovolte, aby se do THE400 Mini dostaly malé částičky či cizorodé předměty
  - Nedotýkejte se THE400 Mini ani připojených kabelů během bouřky
  - Nesahejte na kovové části konektorů THE400 Mini
  - Nepoužívejte žádné napájecí kabely, HDMI kabely či periferie, pokud jsou roztepené, obnažené či jinak poškozené

### ZRANĚNÍ Z OPAKOVANÝCH POHYBŮ

Chcete-li snížit riziko zranění v důsledku opakovaného pohybu:

- Vyhněte se nadměrnému hrani
- Udělejte si každou hodinu 15minutovou přestávku, i když si myslíte, že ji nepotřebujete
- Pokud vás při hrani bolí ruce, zápěstí nebo paže nebo pocítujete brnění, necitlivost, pálení nebo ztuhlost, okamžitě přestaňte hrát a před dalším hraním si několik hodin odpočiňte.
- Pokud budete pocítovat některý z výše uvedených příznaků během nebo po používání THE400 Mini, poraďte se s lékařem

### ÚNAVA OČÍ A KINETÓZA (=NEVOLNOST Z POHYBU)

Nepřetržitě hraní může způsobit bolest očí a některé hry mohou u některých hráčů způsobit nevolnost z pohybu, tzv. kinetózu. Pokud vy nebo kdokoli používající nebo sledující THE400 Mini zaznamenáte tyto příznaky, okamžitě zastavte hraní a odpočiňte si. Dokud příznaky neustoupí, neřídte ani neprovádějte jinou náročnou činnost.

- Chcete-li snížit pravděpodobnost těchto příznaků:
- Udělejte si každou hodinu 15minutovou přestávku, i když si myslíte, že ji nepotřebujete
- Pokud máte sklon ke kinetóze, zkuste zjistit, které hry zahrnují druhy pohybu, které tyto příznaky spouštějí, a vyhněte se jim.

## ROZBALENÍ THE400 MINI

Než zapojíte kabely, zkontrolujte si obsah balení:

- THE400 Mini
- THECXSTICK (USB joystick)
- Kabel HDMI
- Napájecí kabel USB
- Příručka THE400 Mini (tato příručka)

Rovněž budete potřebovat tyto předměty (nejsou součástí balení):

- Televizi s rozlišením 720p a portem HDMI
- Napájecí adaptér 5 V / 1 A s portem USB-A

## NASTAVENÍ THE400 MINI

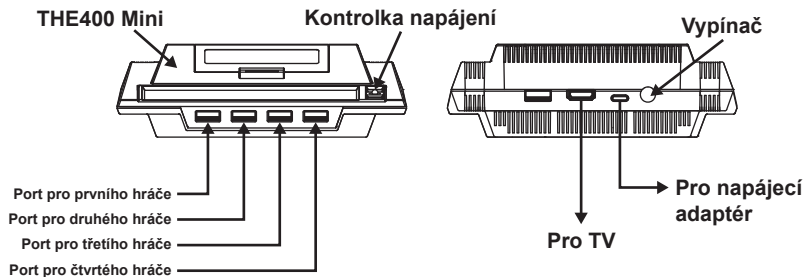

1. Před připojením THE400 Mini musí být televize vypnutá.
2. Zapojte jeden konec kabelu HDMI do portu HDMI na THE400 Mini a druhý konec zapojte do portu HDMI na televizi.
3. Připojte THECXSTICK do USB portu nejvíc vlevo v přední části THE400 Mini. Toto je port pro prvního hráče. Případně můžete připojit další THECXSTICK, THEGAMEPAD či THEJOYSTICK do portů pro druhého až čtvrtého hráče.
4. Zapojte napájecí kabel USB mezi malý napájecí port USB-C na THE400 Mini a velký port USB-A na napájecím adaptéru. Zkontrolujte si, jestli je napájecí adaptér zapnutý a dodává proud.
5. Zapněte televizi a zvolte vhodný vstupní zdroj HDMI.
6. Stiskněte vypínač na THE400 Mini.
7. Kontrolka napájení se rozsvítí červeně. THE400 Mini je nyní zapnuté a na televizi byste měli vidět uvítací obrazovku THE400 Mini a slyšet doprovodnou znělku.

# THECXSTICK

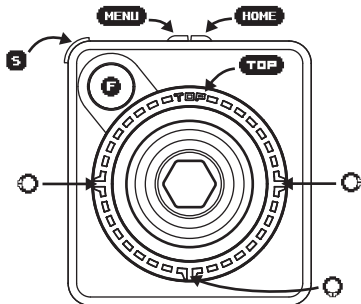

Všechny funkce THE400 Mini lze provádět pomocí THECXSTICK. THECXSTICK má směrovou páčku, tlačítko střelby **F**, ramenní tlačítko **S**, čtyřsměrový tlačítkový kruh s označením **TOP**, **○**, **○** a **○**, a dvě funkční tlačítka **MENU** a **HOME**.

Pokyny k tomu, která tlačítka slouží ke kterým funkcím, jsou uvedené ve spodní části výběru hry a v různých nabídkách THE400 Mini.

Ve výběru hry si stiskem **○** zobrazíte obrazovku nápovědy, jež vám ukáže, která tlačítka lze stisknout v aktuálně zvolené hře.

Během hraní se stiskem **HOME** vrátíte na výběr hry.

Během hraní můžete pomocí THECXSTICK získat přístup ke speciálním herním funkcím:

## Kombinace tlačítek

## Funkce

**HOME** + **○**

Aktivuje režim Rewind, který umožňuje přetočit hru až o 30 sekund zpět

**HOME** + **MENU**

Aktivuje či deaktivuje virtuální klávesnici

THECXSTICK může fungovat v režimu pro praváky i leváky. Do režimu pro leváky, kde se joystick otočí a má tlačítko střelby vpravo nahoře, přepnete joystick stiskem **MENU** + **S** + **○**. Do režimu pro praváky, kde je tlačítko střelby vlevo nahoře, ho zpátky přepnete stiskem **MENU** + **S** + **○**.

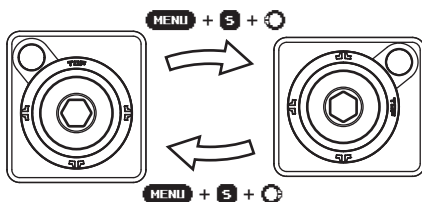

Více informací najdete na [retrogames.biz/links/the400-mini/support](https://retrogames.biz/links/the400-mini/support).

Najdete tam i kompletní pokyny pro 25 zabudovaných her a můžete si stáhnout uživatelský manuál v angličtině k THE400 Mini, který podrobněji vysvětluje funkce THE400 Mini včetně toho, jak si přidat vlastní hry pomocí paměťové karty USB.



## ROZBALENIE THE400 MINI

Než zapojíte káble, skontrolujte si obsah balenia:

- THE400 Mini
- THECXSTICK (USB joystick)
- Kábel HDMI
- Napájací kábel USB
- Príručka THE400 Mini (táto príručka)

Rovnako budete potrebovať tieto predmety (nie sú súčasťou balenia):

- Televíziu s rozlíšením 720p a portom HDMI
- Napájací adaptér 5 V / 1 A s portom USB-A

## NASTAVENIE THE400 MINI

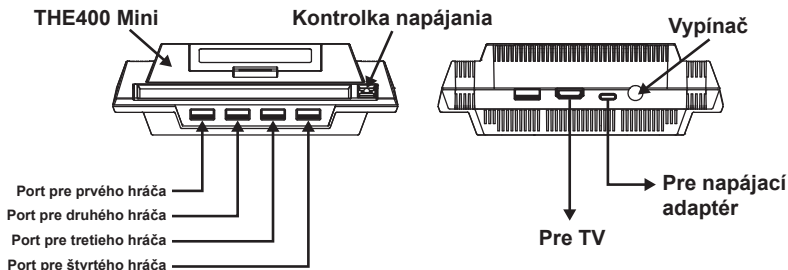

1. Pred pripojením THE400 Mini musí byť televízia vypnutá.
2. Zapojte jeden koniec kábla HDMI do portu HDMI na THE400 Mini a druhý koniec zapojte do portu HDMI na televízii.
3. Pripojte THECXSTICK do USB portu najviac vľavo v prednej časti THE400 Mini. Toto je port pre prvého hráča. Prípadne môžete pripojiť ďalší THECXSTICK, THEGAMEPAD alebo THEJOYSTICK do portov pre druhého až štvrtého hráča.
4. Zapojte napájací kábel USB medzi malý napájací port USB-C na THE400 Mini a veľký port USB-A na napájacom adaptéri. Skontrolujte si, či je napájací adaptér zapnutý a dodáva prúd.
5. Zapnite televíziu a zvolte vhodný vstupný zdroj HDMI.
6. Stlačte vypínač na THE400 Mini.
7. Kontrolka napájania sa rozsvieti na červeno. THE400 Mini je teraz zapnuté a na televízii by ste mali vidieť uvítaciu obrazovku THE400 Mini a počut' sprievodnú znelku.

# THECXSTICK

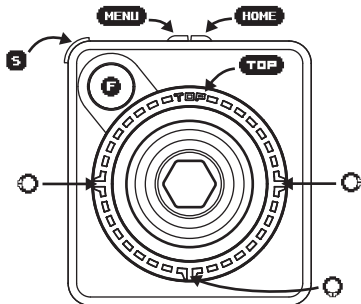

Všetky funkcie THE400 Mini je možné vykonávať pomocou THECXSTICK. THECXSTICK má smerovú páčku, tlačidlo strelby **F**, ramenné tlačidlo **S**, štvorsmerový tlačidlový kruh s označením **TOP**, **○**, **○** a **○**, a dve funkčné tlačidlá **MENU** a **HOME**.

Pokyny k tomu, ktoré tlačidlá slúžia ku ktorým funkciám, sú uvedené v spodnej časti výberu hry av rôznych ponukách THE400 Mini.

Vo výbere hry si stlačením zobrazíte obrazovku pomocníka, ktorá vám ukáže, ktoré tlačidlá je možné stlačiť v aktuálne zvolenej hre.

Počas hrania sa stlačením **HOME** vrátite na výber hry.

Počas hrania môžete pomocou THECXSTICK získať prístup k niektorým špeciálnym herným funkciám:

## Kombinácia tlačidiel

## Funkcia

**HOME** +

Aktivuje režim Rewind, ktorý umožňuje pretočiť hru až o 30 sekúnd späť

**HOME** + **MENU**

Aktivuje alebo deaktivuje virtuálnu klávesnicu

THECXSTICK môže fungovať v režime pre pravákov aj ľavákov. Do režimu pre ľavákov, kde sa joystick otočí a má tlačidlo strelby vpravo hore, prepnete joystick stlačením **MENU** + **S** + . Do režimu pre pravákov, kde je tlačidlo strelby vľavo hore, ho späť prepnete stlačením **MENU** + **S** + .

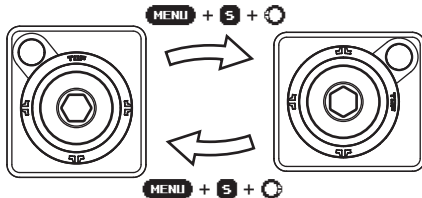

Viac informácií nájdete na [retrogames.biz/links/the400-mini/support](http://retrogames.biz/links/the400-mini/support).

Nájdete tam aj kompletne pokyny pre 25 zabudovaných hier a môžete si stiahnuť užívateľský manuál v angličtine k THE400 Mini, ktorý podrobnejšie vysvetľuje funkcie THE400 Mini vrátane toho, ako si pridať vlastné hry pomocou pamäťovej karty USB.



## BEZPEČNOSTNÉ INFORMÁCIE

Pred nastavením THE400 Mini si pozorne prečítajte nasledujúce varovania a odporúčania.

### VŠEOBECNÉ ODPORÚČANIA

- Do portov USB zapájajte iba tieto zariadenia: klávesnice, ovládače, pamäťové karty, huby
- Skontrolujte si, či sú všetky káble zapojené do správnych portov, a pri zasúvaní držte zástrčky vzpriamene
- Udržujte THE400 Mini a všetky káble a periférie mimo dosahu malých detí
- Nekladte THE400 Mini na miesto, kde môže o THE400 Mini či o akékoľvek pripojené káble niekto zakopnúť
- Nevypínajte THE400 Mini, keď sa načítajú či ukladajú dáta
- Chráňte THE400 Mini a káble či periférie proti nárazom, pádu z výšky a iným škodám
- Položte THE400 Mini na plochý, rovný priestor a zaistite dostatočné prúdenie vzduchu cez mriežky na hornej a spodnej časti THE400 Mini (nezakrývajte THE400 Mini)

### VAROVANIE PRED ZÁCHVATY

Niektorí ľudia (asi 1 zo 4000) môžu trpieť na záchvaty či výpadky vedomia spôsobené blikaním svetiel či určitými farebnými vzorcami. Môže k tomu dôjsť aj v prípade, že nikdy žiadny záchvat nemali. Videohry, z ktorých niektoré používajú efekty ako striedanie farieb či blikanie obrazovky, môžu tieto príznaky vyvolať.

- Každý, kto utrpel záchvat, výpadok vedomia či akýkoľvek príznak spojený s epilepsiou by sa mal pred používaním THE400 Mini poradiť s lekárom
- Okamžite prestaňte používať THE400 Mini a poraďte sa s lekárom, ak vy alebo niekto iný, kto THE400 Mini používa alebo sleduje, pocítite závrat, záškuby očí či svalov, dezorientáciu, pozmenené videnie, mimodéžné pohyby, kŕče či záchvaty. Pokračujte iba po konzultácii s lekárom.
- Pravdepodobnosť záchvatu pri používaní THE400 Mini znížite nasledovne:
- Používajte THE400 Mini v dobre osvetlenom prostredí
- Televízna obrazovka nesmie zaberat veľkú časť vášho zorného poľa, udržujte rozumnú vzdialenosť od obrazovky alebo používajte menšiu obrazovku
- Nepoužívajte THE400 Mini, ak ste unavení alebo potrebujete spať
- Urobte si každú hodinu 15-minútovú prestávku, aj keď si myslíte, že ju nepotrebuje

### ELEKTRICKÝ ŠOK

Elektrickému šoku sa pri používaní THE400 Mini vyhnete nasledovne:

- Nevystavujte THE400 Mini nasledujúcim veciam: tekutiny, vysoké teploty, vysoká vlhkosť, para, priame slnečné svetlo, prílišný prach, dym
- Nedovoľte, aby sa do THE400 Mini dostali malé čiastočky či cudzorodé predmety
- Nedotýkajte sa THE400 Mini ani pripojených káblov počas búrky
- Nesiahajte na kovové časti konektorov THE400 Mini
- Nepoužívajte žiadne napájacie káble, HDMI káble či periférie, ak sú rozstrapkané, obnažené či inak poškodené

### ZRANENIE Z OPAKOVANÝCH POHYBOV

Ak chcete znížiť riziko zranenia v dôsledku opakovaného pohybu:

- Vyhnete sa nadmernému hraniu
- Urobte si každú hodinu 15-minútovú prestávku, aj keď si myslíte, že ju nepotrebuje
- Ak vás pri hrani bolí ruky, zápästie alebo paže alebo pocítujete brnenie, necitlivosť, pálenie alebo stuhnutosť, okamžite prestaňte hrať a pred ďalším hraním sa niekoľko hodín odpočinite.
- Ak budete pociťovať niektorý z vyššie uvedených príznakov počas alebo po používaní THE400 Mini, poraďte sa s lekárom

### ÚNAVA OČÍ A KINETÓZA (=NEVOLNOSŤ Z POHYBU)

Neprerzité hranie môže spôsobiť bolesť očí a niektoré hry môžu u niektorých hráčov spôsobiť nevoľnosť z pohybu, tzv. kinetózu. Ak vy alebo ktokoľvek používajúci alebo sledujúci THE400 Mini zaznamenáte tieto príznaky, okamžite zastavte hranie a odpočinite si. Kým príznaky neustúpia, neriadte ani nevykonávajte inú náročnú činnosť.

Ak chcete znížiť pravdepodobnosť týchto príznakov:

- Urobte si každú hodinu 15-minútovú prestávku, aj keď si myslíte, že ju nepotrebuje
- Ak máte sklony ku kinetóze, skúste zistiť, ktoré hry zahŕňajú druhy pohybu, ktoré tieto príznaky spôsobujú, a vyhnete sa im.



**RETRO  
GAMES**